

PARTICOLARI PIASTRE COLLEGAMENTO TIPO "C" - NERVATURA/TRAVE

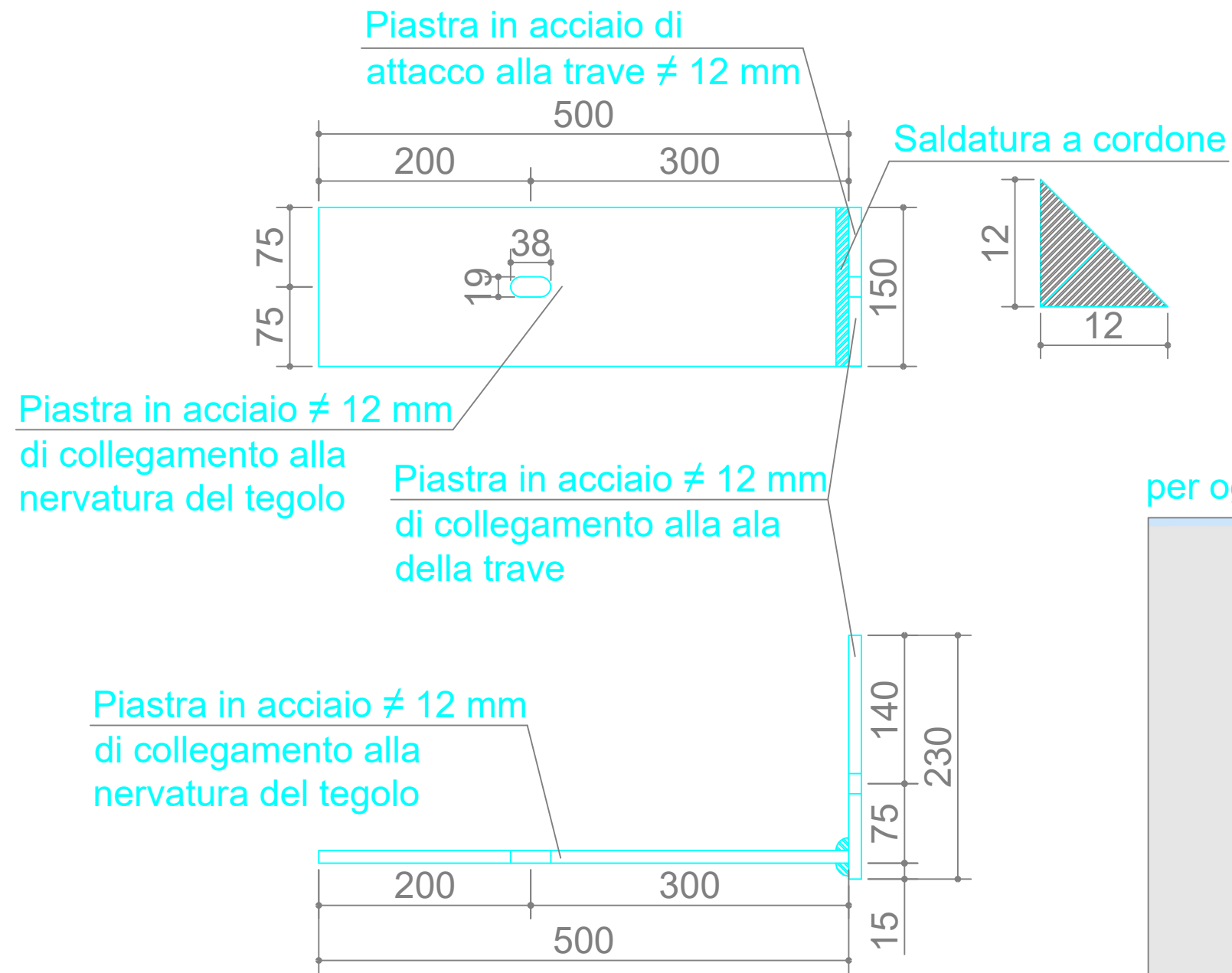

Foro \varnothing 17 per ancoraggi
HILTI HST3-M16 hef2

per ogni lato della nervatura

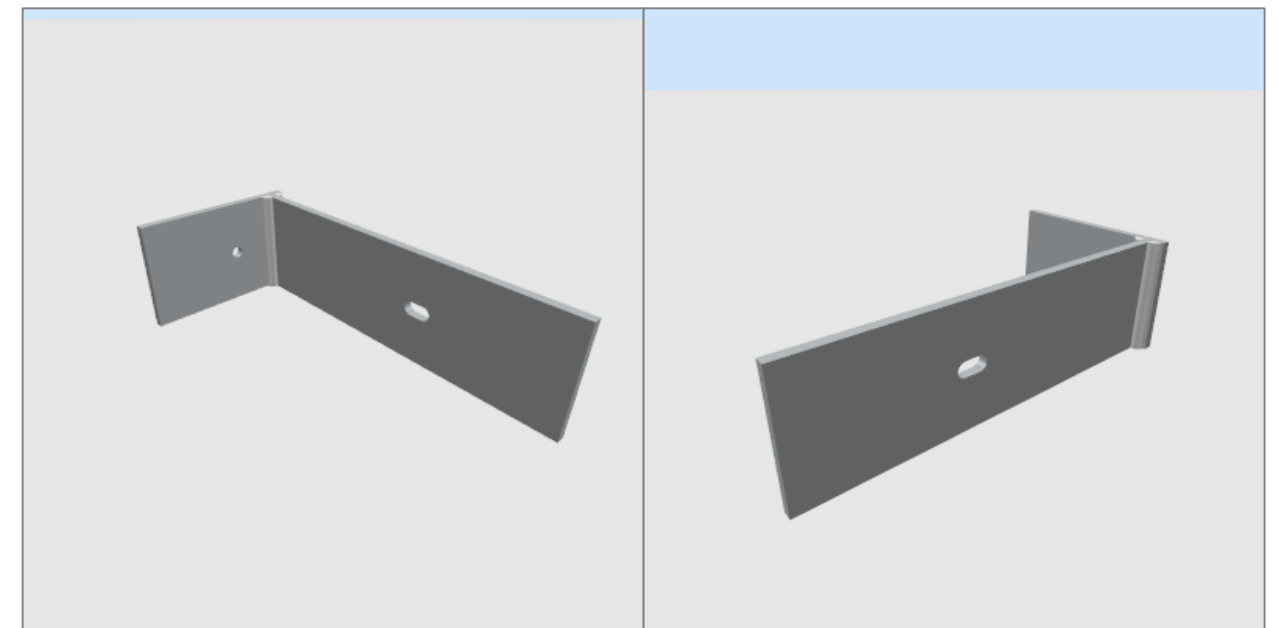

Nota: dimensione fori come da indicazioni HILTI

Nota: prima di eseguire le forature sulle strutture in c.a. e sul profilo, controllare la posizione delle armature esistenti nelle stesse strutture in c.a.

ACCIAIO: S275 PERNI: \varnothing 18 classe: 8.8 DADI classe: 8 ANCORAGGI: HILTI HST3-M16 hef2